

KOMATSU

WA500-6

MOC SILNIKA
266 kW / 357 KM @ 1.900 obr/min

MASA EKSPLOATACYJNA
32.500 kg

POJEMNOŚĆ ŁYŻKI
4,5 - 6,3 m³

WA
500

ŁADOWARKA KOŁOWA



WA500-6

PREZENTACJA

Ładowarka kołowa WA500-6 to idealna maszyna do ciężkich zastosowań. Dzięki nowemu, wydajnemu silnikowi, rozwijającemu najwyższy moment obrotowy w swojej klasie, i nowoczesnemu układowi napędowemu Komatsu, maszyna WA500-6 przewyższa wymagania stawiane ładowarkom kołowym tej klasy. Wyjątkowo duża siła napędowa i układ hydrauliczny z zamkniętym przepływem w położeniu neutralnym i kompensacją ciśnienia zależnie od obciążenia CLSS (Closed-centre Load Sensing System) gwarantują ładowarce WA500-6 skuteczność w każdym zadaniu. Ponadto, nowa kabina SpaceCab™ zapewnia operatorowi bezkonkurencyjny komfort oraz doskonałą obserwację łyżki i kół. Niezawodność, łatwość obsługi, oszczędność i bezpieczeństwo – ładowarka WA500-6 wyznacza nowe standardy we wszystkich dziedzinach.

Nieźródnana wydajność

- Przekładnia hydrokinetyczna dostosowana do dużych obciążeń
- Łyżka o dużej pojemności
- Układ hydrauliczny CLSS z pompami o zmiennej wydajności
- Duża wysokość zrzutu i zasięg
- Funkcja programowania i automatycznego zmniejszania prędkości obrotowej silnika
- Duży rozstaw osi
- Możliwość blokowania przekładni hydrokinetycznej na biegach od 2-go do 4-go (opcja)

Wyjątkowy komfort operatora

- Dwudrzwiowa kabina SpaceCab™
- Doskonała widoczność we wszystkich kierunkach
- Automatyczna skrzynia biegów ze zmiennymi punktami przełączania i możliwością wyboru trybu pracy
- Elektroniczne dźwignie sterujące o krótkim skoku
- Duży podłokietnik i regulowany pulpit sterowniczy
- Programowane pozycje ramienia i łyżki przy zagłębieniu
- Klimatyzacja i radio z odtwarzaczem płyt CD
- Pełna regulacja kolumny kierownicy
- Luksusowy, podgrzewany fotel z zawieszeniem pneumatycznym



Różnorodność i elastyczność

- Bogata gama osprzętu roboczego do szerokiego spektrum zastosowań

MOC SILNIKA

266 kW / 357 KM @ 1.900 obr/min

MASA EKSPLOATACYJNA

32.500 kg

POJEMNOŚĆ ŁYŻKI

4,5 - 6,3 m³**Łatwa obsługa techniczna**

- Układ monitorujący EMMS (Equipment Management and Monitoring System)
- Filtry oleju i paliwa zgrupowane w jednym miejscu
- Składane pokrywy serwisowe zapewniające łatwy dostęp z poziomu podłoża
- Wentylator o zmiennym kierunku obrotów sterowany z kabiny
- Odchylana krata wlotu powietrza i wentylator
- Automatyczny centralny układ smarowania
- Układ lokalizacji Komtrax™

Wysoka niezawodność i trwałość

- Wysokiej jakości podzespoły Komatsu
- Solidna rama o dużej sztywności skrętnej
- Bezobsługowe, mokre hamulce tarczowe sterowane hydraulicznie: hamulec zasadniczy i postojowy
- Wzmocnione mosty napędowe z wydajnym chłodzeniem
- Hermetyczne złącza elektryczne DT

**Silnik Komatsu SAA6D140E-5**

z wysokociśnieniowym układem wtryskowym Common Rail rozwija dużą przy małym zużyciu paliwa. Silnik spełnia normy emisji spalin Euro IIIA i EPA III.

Nowy silnik ECOT3

Nowy silnik Komatsu SAA6D140E-5 napędzający maszynę WA500-6 jest wyposażony w nowoczesny elektroniczny układ sterujący i charakteryzuje się wyższym momentem obrotowym, wyższymi osiąganiami przy niskich prędkościach obrotowych oraz błyskawiczną reakcją. Zapewnia niezrównaną wydajność i bardzo małe zużycie paliwa. Silnik rozwija moc 266 kW (357 KM) przy prędkości zaledwie 1.900 obr/min i dostarcza 1.875 Nm momentu obrotowego. Został zaprojektowany i jest wytwarzany przez firmę Komatsu (włącznie z podzespołami elektronicznymi) według najbardziej wymagających norm technicznych i jakościowych, które gwarantują najwyższą niezawodność i trwałość w każdym zastosowaniu.

Wysokociśnieniowy układ wtryskowy HPCR (High Pressure Common Rail)

Wysokociśnieniowa pompa tłoczy paliwo do komory zasobnikowej układu Common Rail. Optymalne sterowanie procesem wtrysku paliwa zapewnia elektroniczna jednostka sterująca (ECU). Rezultatem jest wysoka moc, małe zużycie paliwa oraz mała emisja spalin i hałasu.

Chłodzony układ recyrkulacji spalin EGR (Exhaust Gas Recirculation)

Część spalin po schłodzeniu kierowana jest z powrotem do cylindrów, co zapobiega powstawaniu szkodliwych tlenków azotu NOx, zmniejszenia naprężenia cieplnych i umożliwia obniżenie zużycia paliwa.

Chłodzenie powietrza doładowującego

Chłodzenie powietrza tłoczonego przez turbosprężarkę do cylindrów poprawia wydajność procesu spalania, zmniejsza emisję spalin oraz powoduje wzrost osiągnięć silnika.

Nowy system spalania

Nasz nowy system spalania charakteryzuje optymalnym przebiegiem procesu wtrysku i zapłonem mieszanki paliwowo-powietrznej. Specjalny kształt komory spalania, opracowany w drodze licznych symulacji i analiz komputerowych, pozwala zredukować emisję NOx i cząstek stałych oraz obniżyć zużycie paliwa i emisję hałasu.

Elektroniczny układ sterowania

Elektroniczny układ sterowania firmy Komatsu monitoruje osiągi maszyny oraz optymalizuje emisję spalin, zużycie paliwa i emisję hałasu, nawet w wyjątkowo trudnych warunkach pracy.

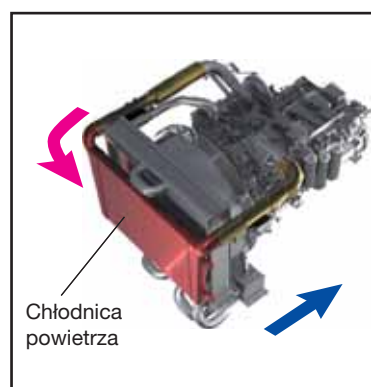
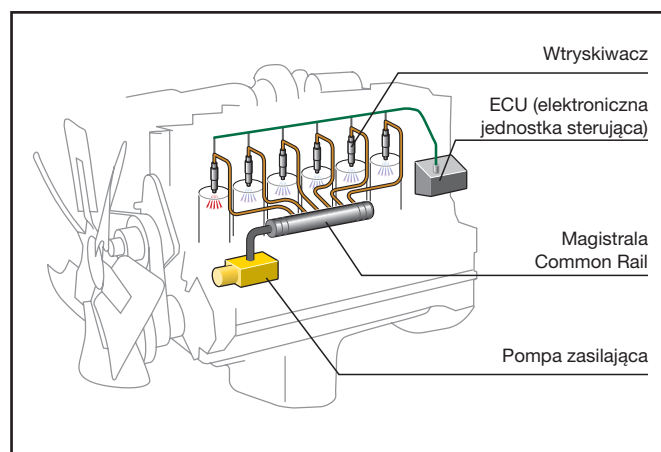
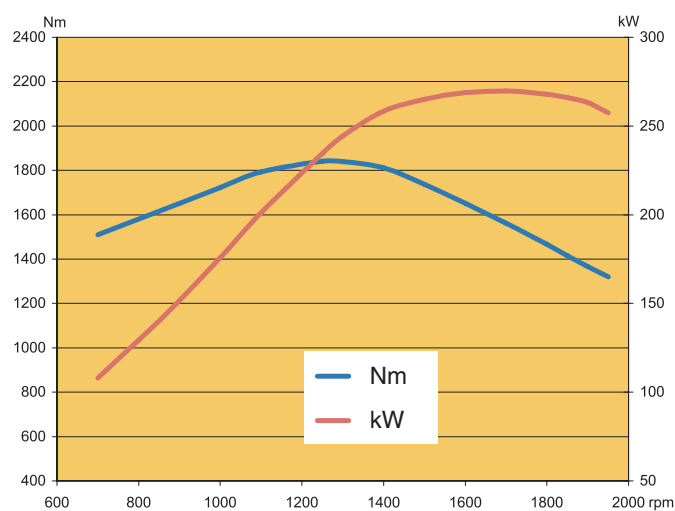

WYJĄTKOWA WYDAJNOŚĆ



Nowoczesny układ napędowy

Zasadniczym elementem zaprojektowanego od podstaw układu napędowego firmy Komatsu jest przekładnia hydrokinetyczna zapewniająca maksymalną sprawność i bezkonkurencyjny stosunek siły napędowej do masy własnej. Wyjątkowo duża siła napędowa przy małych prędkościach jazdy sprawia, że trudne zadania, takie jak np. załadunek pokruszonych skał, stają się dziecinną igraszką. Rezultatem jest wyższa wydajność podczas załadunku po trójkącie – nawet w ograniczonej przestrzeni. Duże przyspieszenia i prędkości jazdy (także na pochyłościach terenu i stromych rampach) zapewniają maszynie WA500-6 znakomitą wydajność i wartość użytkową w zastosowaniach transportowych. Wysoki moment obrotowy silnika i przekładnia hydrokinetyczna dostosowana do dużych obciążeń stawiają ładowarkę WA500-6 na czele tej klasy maszyn.

Precyzja i łatwość sterowania

W obydwu układach ładowarki WA500-6: hydraulicznym i kierowniczym, zastosowano pompy o zmiennej wydajności. Dzięki temu, że pompy te tłoczą dokładnie taką ilość oleju jak jest wymagana, zapewniają wyjątkowo ekonomiczną pracę silnika. Układ hydrauliczny CLSS firmy Komatsu umożliwia niezwykle precyzyjne sterowanie maszyną. Wszystkie ruchy łyżki, ramienia i hydraulicznego osprzętu roboczego odbywają się płynnie.

Szybsze cykle transportowe dzięki możliwości zablokowania przekładni hydrokinetycznej

Dostępna w opcji sekwencyjna blokada przekładni hydrokinetycznej zapewnia bezkonkurencyjną wydajność i oszczędność paliwa przy wykonywaniu zadań przeładunkowych i transportowych na niewielkie odległości. Operator może włączać blokadę na biegach od 2-go do 4-go. Rezultatem zablokowania przekładni hydrokinetycznej jest zauważalne zwiększenie prędkości jazdy, zwłaszcza pod górę, dzięki wzrostowi siły napędowej. Jednocześnie wyeliminowane zostają opory wewnętrzne w przekładni, co powoduje znaczne oszczędności paliwa.



DOSKONAŁA STABILNOŚĆ I ZWROTNOŚĆ



Duży rozstaw kół i osi

Wyjątkowa stabilność ładowarki WA500-6 wynika z rozstawu kół wynoszącego 2.400 mm oraz rozstawu osi równego 3.780 mm – to wystarczy do w pełni komfortowej pracy w nierównym terenie i realizowania szybkich cykli transportowych, bez ryzyka wysypywania się materiału z łyżki. 40-stopniowy kąt skrętu w obydwu kierunkach zapewnia maszynie WA500-6 znakomitą zwrotność i szybkość pracy w ograniczonych przestrzeniach.

Duża wysokość zrzutu i zasięg

W celu ułatwienia załadunku samochodów ciężarowych z wysokimi burtami standardowa konfiguracja maszyny obejmuje długie ramiona ładowarki pozwalające uzyskać bardzo dużą wysokość zrzutu, wynoszącą aż 3.430 mm, i równie duży zasięg – 1.385 mm. Ponadto, duża łyżka o pojemności 6,0 m³ pozwala zmniejszyć liczbę cykli wymaganych do załadunku pojazdu i tym samym oszczędzać cenny czas.



JAKOŚĆ, NA KTÓREJ MOŻESZ POLEGAĆ



Zaprojektowane i produkowane przez Komatsu

Firma Komatsu we własnym zakresie projektuje i produkuje pompy i zawory hydrauliczne, przednie i tylne mosty napędowe, silniki i przekładnie hydrokinetyczne. Wszystkie te elementy – aż do najmniejszej śrubki – wytwarzane są według najbardziej surowych norm jakościowych. Zaprojektowano je tak, by doskonale współpracowały ze sobą zapewniając maksymalną sprawność i niezawodność.

Nowa skrzynia biegów

Planetarna, elektronicznie sterowana skrzynia biegów firmy Komatsu zapewnia idealną, automatyczną zmianę biegu za każdym razem. Układ sterujący oblicza optymalne punkty przełączania biegów na podstawie prędkości jazdy, prędkości obrotowej silnika i pozycji pedału przyspieszenia, tak by utrzymywać silnik w ekonomicznym przedziale prędkości i zapewnić płynną zmianę przełożenia. Dzięki temu operator może skoncentrować się na wykonywanej pracy zachowując maksymalną wydajność przy minimalnym wysiłku.

Trwałe i wytrzymałe mosty napędowe

Nowe, wytrzymałe mosty napędowe charakteryzują się ponadprzeciętną trwałością użytkową, nawet w najtrudniejszych warunkach roboczych. Dodatkowe wyposażenie ładowarki WA500-6 obejmuje mechanizmy różnicowe o zwiększonym tarciu wewnętrznym, sterowane za pomocą sprzęgieł wielotarczowych, które pozwalają uzyskać dalszy wzrost siły napędowej.

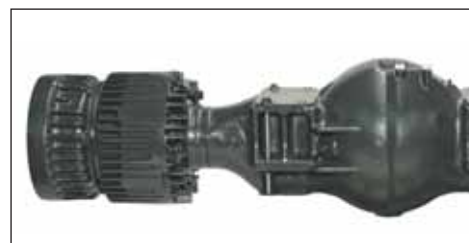

KABINA SPACECAB™



Doskonały komfort i widoczność we wszystkich kierunkach

Nowa kabina SpaceCab™ jest największa w swojej klasie i oferuje operatorowi wyjątkowy komfort – podobnie jak w samochodzie osobowym. Duże szyby pozbawione ram zapewniają otwarty widok na łyżkę i koła, a opadający profil pokrywy silnika ułatwia obserwację strefy za maszyną. Hydrauliczne amortyzatory kabiny ograniczają hałas na stanowisku operatora. Komfort pracy podwyższa układ klimatyzacji (oferowany w standardzie) oraz w pełni regulowany, podgrzewany fotel, wyposażony w zawieszenie pneumatyczne, zagłówek i podparcie lędźwiowe. Wygodną, wydajną pracę przez cały dzień umożliwiają operatorowi łatwe w obsłudze, ergonomiczne elementy sterujące umieszczone na regulowanych pulpitych.



Bezpieczne i wygodne wejście

Łatwe i bezpieczne wejście tworzą antypoślizgowe, samooczyszczające się stopnie wejściowe znajdujące się po obydwu stronach kabiny ładowarki WA500-6 i obrócone pod kątem 8° do przodu. Dzięki umieszczeniu zawiasów z tyłu uzyskano duży kąt otwarcia drzwi – nawet drzwi po prawej stronie można całkowicie otworzyć.



Łatwe czyszczenie szyb

Łatwe i bezpieczne czyszczenie przedniej szyby umożliwiają poręcze i dodatkowy stopień.

PROSTE I WYGODNE STEROWANIE

Ergonomiczne elementy sterujące i duży podłokietnik

Dźwignie elektronicznego układu sterującego EPC (Electronic Pilot Control) działają precyzyjnie, są łatwe w użyciu i pozwalają bez wysiłku sterować procesem załadunku. Pełną wygodę operatora zapewnia możliwość regulacji wysokości i odległości przesuwanego pulpitu sterowniczego i dużego podłokietnika. Ponadto, elementy sterujące są odizolowane od drgań i uderzeń pochodzących od osprzętu roboczego.



Półautomatyczne napełnianie łyżki

Opatentowane przez firmę Komatsu funkcja półautomatycznego napełniania łyżki jest nowością w świecie maszyn budowlanych. Sekwencję ruchów roboczych można zaprogramować przy pomocy elektronicznych elementów sterujących. Oznacza to, że nie ma konieczności ręcznego sterowania łyżką w czasie jej napełniania. Oznacza to także, że nawet mniej doświadczeni operatorzy mogą osiągać wysoką wydajność cykli załadunkowych. Z kolei dla profesjonalistów funkcja ta stanowi znaczące ułatwienie i zapewnia większą wygodę pracy.



Programowane pozycje ramienia i łyżki przy zagłębieniu

Indywidualnie programowane pozycje elementów roboczych maszyny podnoszą poziom komfortu i bezpieczeństwa. Pozycje łyżki i ramienia przy zagłębieniu można regulować ze stanowiska operatora. Samoczynne, płynne zatrzymanie się łyżki w wybranym punkcie przy opuszczaniu i podnoszeniu pozwala operatorowi skoncentrować się na wykonywanej pracy. Kąt powrotu łyżki do pozycji kopania można regulować w zakresie 5° w obydwu kierunkach, dopasowując go do warunków roboczych.



Funkcja programowania i automatycznego zmniejszania prędkości obrotowej silnika

W razie potrzeby wydajność maszyny można zwiększyć poprzez zaprogramowanie prędkości obrotowej silnika na żądaną wartość. Dzięki temu, np. podczas szybkiego załadunku po trójkącie, silnik będzie przez cały czas pracował z ekonomiczną prędkością obrotową. Dalsze oszczędności paliwa zapewnia funkcja automatycznego zmniejszania prędkości obrotowej silnika. Jeżeli przez 10 sekund elementy sterujące pozostają w położeniu neutralnym, następuje samoczynne zmniejszanie prędkości obrotowej do najniższego możliwego poziomu.



Nowe, łatwe w użyciu joysticki układu kierowniczego (opcja)

Jako wyposażenie dodatkowe dostępny jest nowy układ kierowniczy z joystickiem, który umożliwia łatwe i wygodne kierowanie maszyną za pomocą ruchów nadgarstka. Na joysticku znajdują się przyciski służące do zmiany biegów. Można wybrać jedną z dwóch szybkości reakcji układu kierowniczego, zależnie od tego, czy praca ładowarki polega na szybkim załadunku po trójkącie, czy też na precyzyjnym przeładunku i transporcie materiałów.



PROSTA I ŁATWA OBSŁUGA TECHNICZNA

Układ monitorujący EMMS (Equipment Management and Monitoring System)

Ten całkowicie nowy typ układu monitorującego ma przejrzystą strukturę, a dzięki temu, że znajduje się bezpośrednio w polu widzenia operatora, zapewnia wyraźne odczyty. Wszelkie nieprawidłowości maszyny są natychmiast szczegółowo sygnalizowane na wyświetlaczu przy pomocy komunikatów tekstowych

w wybranym języku. Układ monitorujący posiada nie tylko pamięć usterek i funkcje diagnostyczne, ale także nadzoruje interwały serwisowe, powiadamiając operatora o konieczności wymiany oleju i filtrów. To znacznie ułatwia obsługę techniczną maszyny. Zarówno operator, jak i inżynier serwisu mają ciągły dostęp do informacji o aktualnym stanie maszyny, a więc mogą z wyprzedzeniem zapobiegać potencjalnym problemom.



Wentylator dwukierunkowy

Podczas pracy w dużym zapyleniu wystarczy jedno naciśnięcie przycisku znajdującego się w kabinie, by odwrócić kierunek obrotów wentylatora. Co więcej, zamocowany na zawiasach wentylator można odchylić w celu oczyszczenia.



Łatwa kontrola poziomów cieczy eksploatacyjnych

Stany wszystkich ważnych cieczy eksploatacyjnych można łatwo sprawdzać z poziomu podłoża. Przeziernikowe wskaźniki poziomu cieczy chłodzącej, oleju i stanu filtra powietrza są doskonale widoczne.

Centralny układ smarowania

Centralny układ smarowania pozwala ograniczyć codzienne czynności obsługowe do absolutnego minimum. Wytrzymałe, zabezpieczone przewody smarownicze zapewniają ciągłe smarowanie i niezawodność elementów maszyny. Układ jest monitorowany, a wszelkie zakłócenia są sygnalizowane w kabinie. Wzrasta stopień gotowości oraz trwałość maszyny i zmniejszają się koszty napraw i obsługi technicznej.



Serwis i dostawy części zamiennych

Kupując maszynę budowlaną Komatsu, dostajesz znacznie więcej niż tylko sam produkt. Nasze serwisy opiekują się Twoją maszyną przez cały okres jej eksploatacji. Nasza oferta obejmuje zarówno programy obsługi zapobiegawczej, jak i kompletne kontrakty obsługowo-naprawcze. A w razie wystąpienia usterki nasza gęsta sieć dealerów i doskonały system dystrybucji części zamiennych skracają czas przestoju do minimum.



Zaprojektowana z myślą o oszczędności czasu

Dzięki długim interwałom obsługowym i najlepszej w swojej klasie dostępności serwisu, ładowarka WA500-6 zapewnia oszczędność pieniędzy i czasu związanego z wyłączeniem maszyny z użytkowania. Codzienną obsługę wykonywaną przez operatora ułatwiają skrzydłowe pokrywy boczne ze sprężynami gazowymi.

Filtry zgrupowane w jednym miejscu

Zgrupowanie wszystkich filtrów w jednym miejscu pozwala zmniejszyć czas obsługi technicznej do minimum. Filtr powietrza jest łatwo dostępny z podestu zaś filtry oleju skrzyni biegów zainstalowane są na zewnątrz.



Łatwy dostęp do silnika

Aby wykonać przegląd silnika, wystarczy poświęcić tylko kilka minut na zdjęcie przykręcanej pokrywy przedziału silnikowego.



Zewnętrzne zawory spustowe

Wszystkie ciecze eksploatacyjne można łatwo i bez ryzyka wycieków spuszczać za pośrednictwem zewnętrznych zaworów spustowych.

Układ lokalizacji Komtrax™

Układ lokalizacji firmy Komatsu, Komtrax™, udostępnia nowy, rewolucyjny sposób monitorowania Twojego sprzętu – zawsze i wszędzie. Zapewnia niezwykle precyzyjną lokalizację maszyny i przesyłanie w czasie rzeczywistym danych o jej stanie. Nowoczesny nadajnik GPS i technologia satelitarna spełnia wymagania dnia dzisiejszego i wymagania przyszłości.



ŁYŻKI I OSPRZĘT ROBOCZY



Łyżka uniwersalna

Ze względu na doskonałe właściwości penetracyjne, zdolność do odspajania gruntu oraz możliwości transportowe, łyżka uniwersalna to naprawdę imponujące narzędzie. Może być wyposażona w nasuwane uchwyty i wymienne zęby.



Łyżka skalna

Łyżki o profilu trójkątnym charakteryzują się doskonałymi właściwościami penetracyjnymi w ciężkich i średnio-ciężkich pracach z materiałami skalnymi. Solidne płyty ciernie ze stali Hardox zapewniają długą trwałość użytkową. Oferta Komatsu obejmuje bogatą gamę dodatkowego wyposażenia, m.in. elementy tnące o K VX™ o bardzo dużej odporności na ścieranie, przeznaczone do pracy z wyjątkowo twardymi materiałami.



Łyżka do pryzm

Łyżka do pryzm stanowi właściwe rozwiązanie przy przeładunku sypkich i stosunkowo lekkich materiałów. Proste ścianki boczne zapewniają łyżce dużą pojemność. Łyżka ta może być wyposażona w nasuwane uchwyty i wymienne zęby lub przykręcaną krawędź tnącą.



Osprzęt do prac ziemnych o bardzo wysokiej odporności na zużycie

Dzięki swej ogromnej wiedzy i doświadczeniu, firma Komatsu jest wiodącym światowym dostawcą osprzętu do prac ziemnych, oferując marki, takie jak Komatsu K VX™, Kmax™ oraz Hensley™-Parts. Bogata oferta zębów, segmentów i płyt ciernych o wyjątkowo wysokiej odporności na zużycie obejmuje wszystkie, nawet najcięższe, zastosowania.



Szybkozłącze hydrauliczne

Wymiana narzędzia roboczego w ładowarce WA500-6 wyposażonej w szybkozłącze hydrauliczne HD z klinami blokującymi to kwestia sekund. Ta unikalna, nowatorska konstrukcja zapewnia minimalne przesunięcie oryginalnych punktów mocowania. Dzięki temu dźwig pozostaje prawie bez zmian w porównaniu do łyżki mocowanej bezpośrednio.



Bogaty wybór osprzętu roboczego

Chwytnak do drewna: Dzięki wytrzymałej konstrukcji, dużej mocy układu hydraulicznego specjalnemu siłownikowi przechyłania, ładowarka WA500-6 idealnie sprawdza się w przemyśle leśnym. Solidne ramiona i mosty napędowe zapewniają maksymalną trwałość.

DANE TECHNICZNE

**SILNIK**

Model Komatsu SAA6D140E-5
 Typ Wysokoprężny z wtryskiem bezpośrednim Common Rail, chłodzony cieczą, turbodoładowany z chłodzeniem powietrza doładowującego, wyposażony w chłodzony układ recyrkulacji spalin EGR
 Moc silnika
 przy prędkości obrotowej 1.900 obr/min
 ISO 14396 266 kW / 357 KM
 ISO 9249 (moc użyteczna) 263 kW / 353 KM
 Maks. moment / obroty silnika 1.875 Nm / 1.250 obr/min
 Liczba cylindrów 6
 Średnica cylindra × skok tłoka 140 × 165 mm
 Pojemność skokowa 15,24 l
 Napęd wentylatora Hydrauliczny
 Układ smarowania Pompa zębata, cieczowa chłodnica oleju, natrysk oleju na denka tłoków
 Filtr paliwa Filtr pełnoprzepływowy z separatorem wody
 Filtr powietrza Filtr suchy, z automatycznym usuwaniem zanieczyszczeń i wstępnym oczyszczaniem powietrza, wyposażony we wskaźnik zatkania

**SKRZYŃNIA BIEGÓW**

Typ Automatyka, przełączalna pod obciążeniem
 Zmiennik momentu... Przekładnia hydrokinetyczna jednostopniowa, dwufazowa, 3-członowa
 Prędkości jazdy w km/h (z oponami 29.5 R25)

BIEG	1.	2.	3.	4.
Do przodu	7,7	12,5	22,3	35
z zablokowaną przekładnią hydrokinetyczną	–	14	24	40
Do tyłu	8,6	13	25	37,5
z zablokowaną przekładnią hydrokinetyczną	–	16	26	43

**PODWOZIE I OPONY**

Układ napędu Na 4 koła
 Przedni most napędowy Komatsu HD, półosie odciążone (w opcji dostępny mechanizm różnicowy o zwiększonym tarciu wewnętrznym)
 Tylny most napędowy Komatsu HD, wahliwy - kąt skręcenia 24°, półosie odciążone (w opcji dostępny mechanizm różnicowy o zwiększonym tarciu wewnętrznym)
 Przekładnia główna Stożkowa
 Zwolnice Planetarne zanurzone w kąpiel olejowej
 Opony 29.5 R25

**POJEMNOŚCI NAPEŁNIANIA**

Układ chłodzenia 120 l
 Zbiornik paliwa 473 l
 Układ smarowania silnika 45 l
 Układ hydrauliczny 337 l
 Przedni most napędowy 87 l
 Tylny most napędowy 81 l
 Przekładnia hydrokinetyczna i skrzynia biegów 76 l

**UKŁAD HAMULCOWY**

Hamulce zasadnicze ..Mokre hamulce wielotarczowe na wszystkich kołach, uruchamiane hydraulicznie
 Hamulec postojowy Mokry, wielotarczowy
 Hamulec awaryjny Rolę hamulca awaryjnego pełni hamulec postojowy

**UKŁAD HYDRAULICZNY**

Typ Komatsu CLSS (Closed Centre Load Sensing System)
 Pompa hydrauliczna Tłoczkowa, o zmiennej wydajności
 Ciśnienie robocze 350 bar
 Maksymalna wydajność pompy 321 l/min
 Liczba siłowników/siłowników tyżki 2/1
 Typ Siłownik dwustronnego działania
 Średnica × skok
 Siłownik ramienia 160 × 898 mm
 Siłownik tyżki 185 × 675 mm
 Długość cyklu roboczego przy nominalnym obciążeniu tyżki
 Czas podnoszenia 7,2 s
 Czas opuszczania (tyżka pusta) 4,2 s
 Czas zrzutu 1,7 s

**UKŁAD KIEROWNICZY**

Sposób kierowania Rama przegubowa
 Typ Układ całkowicie hydrauliczny
 Maksymalny kąt skrętu w każdą stronę 40°
 Pompa układu kierowniczego Tłoczkowa, o zmiennej wydajności
 Ciśnienie robocze 250 bar
 Wydajność pompy 120 l/min
 Liczba siłowników układu kierowniczego 2
 Typ Siłownik dwustronnego działania
 Średnica × skok siłownika 100 × 485 mm
 Min. promień zawracania (zewnątrzna krawędź opony 29.5 R25) 6.870 mm

**KABINA**

Dwudrzwiowa kabina SpaceCab™ zgodna z ISO 3471, wyposażona w konstrukcję ochronną ROPS (Roll Over Protective Structure) wg SAE J1040c i konstrukcję ochronną FOPS (Falling Object Protective Structure) wg ISO 3449. Ciśnieniowa, klimatyzowana kabina jest wyciszona i zamocowana za pośrednictwem łóżyk hydrodynamicznych.

**ODDZIAŁYWANIE NA ŚRODOWISKO**

Emisja spalin Silnik spełnia normy emisji spalin Euro IIIA i EPA III
 Poziomy hałas
 Zewnętrzny, LwA 109 dB(A) (2000/14/EC część 2)
 Na stanowisku operatora, LpA 77 dB(A)
 (próba dynamiczna wg ISO 6396)

WYMIARY I OSIĄGI

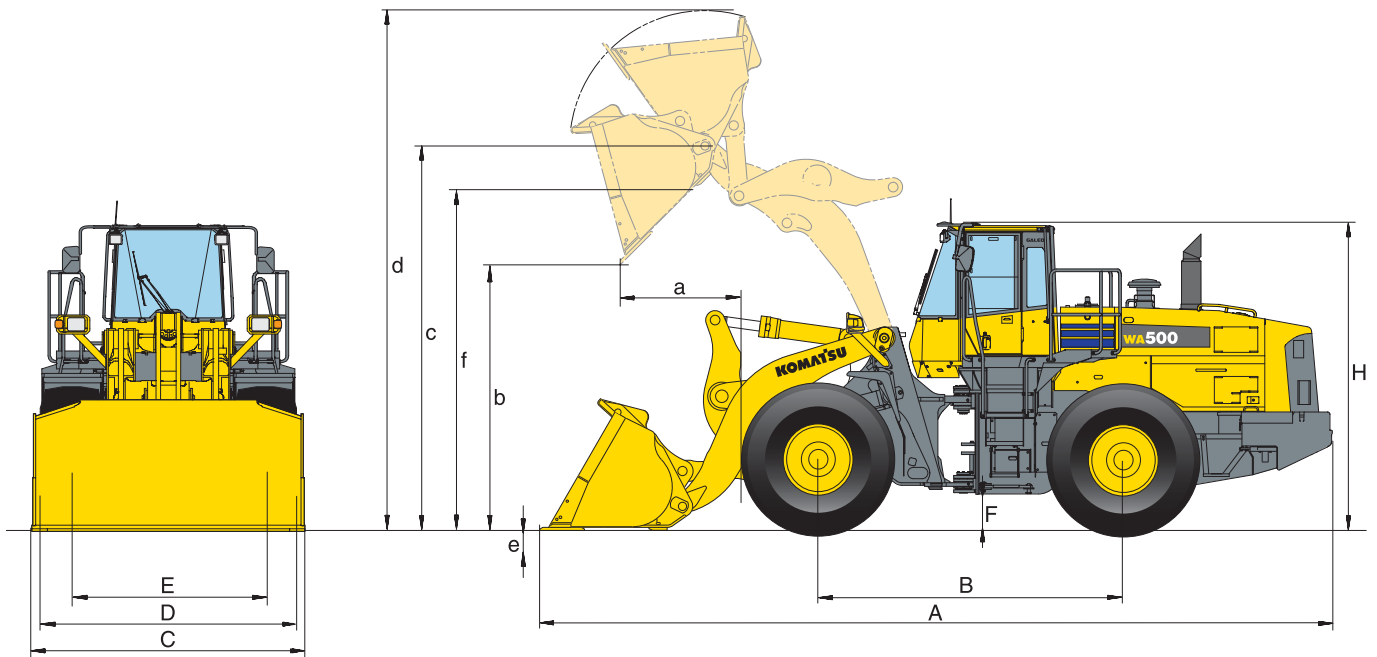
Wymiary i parametry eksploatacyjne

		Łyżka uniwersalna			Łyżka skalna Prosta krawędź		Łyżka skalna Trójkątna krawędź	
		bez zębów	z zębami	z listwami	z zębami	z listwami	z zębami	z listwami
Pojemność łyżki (nasykowa, ISO 7546)	m ³	5,3	5,3	5,6	5,2	5,5	5,2	5,5
Kod wyposażenia	3943-	C01	C02	C03	C29	C30	C32	C33
Gęstość materiału	t/m ³	1,8	1,8	1,7	1,8	1,7	1,75	1,65
Masa łyżki	kg	2.660	2.875	2.915	3.015	3.060	3.240	3.280
Statyczne obciążenie destabilizujące, na wprost	kg	24.000	23.700	23.480	23.645	23.400	23.080	22.930
Statyczne obciążenie destabilizujące, skręt 40°	kg	20.930	20.640	20.440	20.565	20.350	20.040	19.900
Hydrauliczna siła odpajania	kN	274	272	259	271	258	220	210
Udźwig hydrauliczny na poziomie podłoża	kN	302	300	298	298	297	293	292
Masa eksploatacyjna (bez dodatkowej przeciwwagi)	kg	31.700	31.915	31.955	32.055	32.100	32.280	32.320
Promień zawracania po zewnętrznym śladzie opon	mm	6.870	6.870	6.870	6.870	6.870	6.870	6.870
Promień zawracania po krawędzi łyżki	mm	7.570	7.660	7.600	7.660	7.600	7.660	7.700
a Zasięg przy kącie łyżki 45°	mm	1.350	1.570	1.385	1.570	1.385	1.570	1.610
b Wysokość zrzutu przy kącie łyżki 45°	mm	3.460	3.240	3.390	3.240	3.390	3.240	3.165
c Wysokość do sworznia przegubu łyżki	mm	4.770	4.770	4.770	4.770	4.770	4.770	4.770
d Wysokość do górnej krawędzi łyżki	mm	6.510	6.510	6.510	6.690	6.690	6.690	6.690
e Głębokość kopania	mm	120	120	150	120	150	120	150
f Maksymalna wysokość załadunku przy kącie łyżki 45°	mm	4.420	4.420	4.420	4.420	4.420	4.420	4.420
A Długość całkowita, łyżka opuszczona na podłoże	mm	9.580	9.890	9.680	9.890	9.680	9.900	10.000
B Rozstaw osi	mm	3.780	3.780	3.780	3.780	3.780	3.780	3.780
C Szerokość łyżki	mm	3.430	3.430	3.440	3.430	3.440	3.430	3.440
D Szerokość między zewnętrznymi krawędziami opon	mm	3.150	3.150	3.150	3.150	3.150	3.150	3.150
E Rozstaw kół	mm	2.400	2.400	2.400	2.400	2.400	2.400	2.400
F Prześwit	mm	460	460	460	460	460	460	460
H Wysokość całkowita	mm	3.795	3.795	3.795	3.795	3.795	3.795	3.795

Wszystkie wymiary dotyczą maszyny z oponami 29.5 R25. Wysokości zrzutu i zasięgi mierzone są do standardowej lub przykręcanej krawędzi tnącej.

Zmiany parametrów:	Dodatkowa przeciwwaga	Opony 29.5 R25 XLD D1A-L4	Opony 29.5 R25 XMINE-L5
Masa eksploatacyjna	+ 900 kg	+ 500 kg	+ 1.140 kg
Statyczne obciążenie destabilizujące, na wprost	+ 1.880 kg	+ 360 kg	+ 810 kg
Statyczne obciążenie destabilizujące, skręt 40°	+ 1.580 kg	+ 315 kg	+ 710 kg
Długość całkowita (A)	-	-	-
Zasięg przy kącie łyżki 45°	-	- 25 mm	- 20 mm
Wysokość zrzutu przy kącie łyżki 45°	-	+ 20 mm	+ 30 mm
Szerokość między zewnętrznymi krawędziami opon	-	+ 20 mm	+ 55 mm
Wysokość całkowita (H)	-	+ 20 mm	+ 30 mm

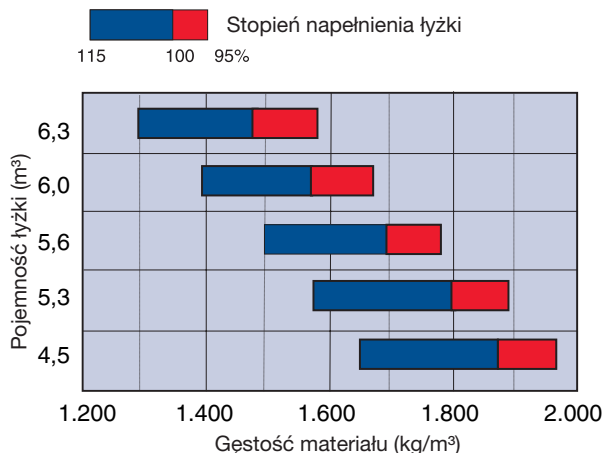

- Łyżka do przyzmy
Załadunek luźnego materiału
- Łyżka do przyzmy
Załadunek sypkiego lub rozdrobnionego materiału oraz prace przeładunkowo-transportowe
- Łyżka do przyzmy i łyżka uniwersalna
Roboty ziemne, załadunek rozdrobnionego materiału lub prace przeładunkowo-transportowe
- Łyżka skalna
Załadunek pokruszonego i bardzo twardego materiału
- Łyżka skalna
Załadunek pokruszonego i bardzo twardego materiału w połączeniu z ramieniem o dużej wysokości podnoszenia

Łyżka do przyzmy					Konfiguracja high-lift Łyżka uniwersalna	
bez zębów	z zębami	z listwami	bez zębów	z listwami	z zębami	z listwami
5,6	5,6	5,9	6,0	6,3	4,5	4,7
C10	C11	C12	C05	C07	C14	C15
1,7	1,65	1,55	1,6	1,45	1,85	1,75
2.765	2.975	3.020	2.870	3.125	2.570	2.620
23.755	23.470	23.245	23.540	23.015	20.200	20.080
20.700	20.420	20.215	20.500	20.000	17.510	17.400
264	262	249	250	237	307	290
300	297	295	297	293	254	253
31.800	32.010	32.055	31.910	31.165	31.760	31.810
6.870	6.870	6.870	6.870	6.870	6.870	6.870
7.590	7.680	7.620	7.610	7.640	7.840	7.780
1.385	1.605	1.420	1.440	1.470	1.570	1.380
3.430	3.210	3.355	3.375	3.300	3.775	3.920
4.770	4.770	4.770	4.770	4.770	5.180	5.180
6.590	6.590	6.590	6.660	6.660	6.770	6.770
120	120	150	120	150	195	225
4.420	4.420	4.420	4.420	4.420	4.845	4.845
9.630	9.940	9.730	9.705	9.805	10.205	10.190
3.780	3.780	3.780	3.780	3.780	3.780	3.780
3.430	3.430	3.440	3.430	3.440	3.430	3.440
3.150	3.150	3.150	3.150	3.150	3.150	3.150
2.400	2.400	2.400	2.400	2.400	2.400	2.400
460	460	460	460	460	460	460
3.795	3.795	3.795	3.795	3.795	3.795	3.795

Gęstości typowych materiałów - stan sypki (w kg/m³)	
Bazalt	1.960
Boksyt, kaolin	1.420
Ziemia sucha, ze składowiska	1.510
Ziemia mokra, z wykopu	1.600
Gips rozdrobniony	1.810
Gips, tłuźień	1.600
Granit rozdrobniony	1.660
Kamień wapienny rozdrobniony	1.540
Kamień wapienny, tłuźień	1.540
Żwir niesortowany	1.930
Żwir suchy	1.510
Żwir suchy, 6-50 mm	1.690
Żwir mokry, 6-50 mm	2.020
Piasek suchy, sypki	1.420
Piasek wilgotny	1.690
Piasek mokry	1.840
Piasek z gliną, sypki	1.600
Piasek ze żwirem, suchy	1.720
Piaskowiec	1.510
Łupek	1.250
Żuźel rozdrobniony	1.750
Tłuźień kamienny	1.600
Gлина naturalna	1.660
Gлина sucha	1.480
Gлина mokra	1.660
Gлина ze żwirem, sucha	1.420
Gлина ze żwirem, mokra	1.540

ŁADOWARKA KOŁOWA

WYPOSAŻENIE STANDARDOWE

- | | | | |
|---|---|--|---|
| <ul style="list-style-type: none"> • Silnik wysokoprężny Komatsu SAA6D140E-5 z wtryskiem bezpośrednim Common Rail, turbodoładowany, zgodny z normą emisji spalin Euro IIIA/EPA III • Alternator 75 A/24 V • Rozrusznik 11 kW/24 V • Akumulatory 143 Ah/2 × 12 V • Przeciwwaga • Wentylator z napędem hydrostatycznym i funkcją zmiany kierunku obrotów • Dwusekcyjny, suwakowy rozdzielacz główny • Elektroniczny układ sterujący (EPC) z dwoma dźwigniami obejmujący: <ul style="list-style-type: none"> - regulację pozycji zatrzymania łyżki - programowanie pozycji zatrzymania ramienia - funkcję półautomatycznego kopania • Automatyczny, centralny układ | <p>smarowania</p> <ul style="list-style-type: none"> • Hydrauliczny układ hamulcowy • Czujnik korozji w układzie chłodzenia • Separator wody • Wzmocnione mosty napędowe • Elektronicznie sterowana automatyczna skrzynia biegów ECMV z selektorem trybu i zmiennymi punktami odłączania • Układ wyboru trybu pracy • Funkcja programowania i automatycznego zmniejszania prędkości obrotowej silnika • Układ lokalizacji Komtrax™ • Układ monitorujący EMMS (Equipment Management Monitoring System) z funkcją autodiagnostyki i wyświetlaczem diagnostycznym • Kabina SpaceCab™ z konstrukcją ROPS/FOPS zamocowana za pośrednictwem wiskotycznych | <p>elementów tłumiących, dwudrzwiowa, wyposażona w przyciemniane szyby z bezpiecznego szkła, wycieraczkę przedniej szyby z funkcją pracy przerywanej, wycieraczkę tylnej szyby, osłonę przeciwsłoneczną, zapalniczkę, popielniczkę, półkę na bagaż, matę podłogową, podgrzewaną tylną szybę, kolumnę kierownicy regulowaną w pionie i poziomie oraz lusterko wsteczne</p> <ul style="list-style-type: none"> • Podgrzewany fotel z zawieszeniem pneumatycznym i pasem bezpieczeństwa (standard na obszarze UE) • Automatem klimatyzacja • Radio z odtwarzaczem płyt CD • Dwa halogenowe reflektory główne • Dwa światła robocze z przodu i z tyłu | <ul style="list-style-type: none"> • Światło cofania • Sygnał dźwiękowy • Poręcze po prawej i lewej stronie • Przednie błotniki • Zbiornik paliwa ze złączem szybkiego napełniania • Zewnętrzne zawory spustowe • Awaryjny układ kierowniczy • Zabezpieczenie przed wandalizmem <p>Wypożyczenie ładowarki WA500-6 jest zgodne z zasadami bezpieczeństwa określonymi dyrektywą 89/392EWG ff oraz normą EN474</p> |
|---|---|--|---|

WYPOSAŻENIE DODATKOWE

- | | | | |
|---|--|---|---|
| <ul style="list-style-type: none"> • Konfiguracja o dużej wysokości podnoszenia (Konfiguracja high-lift) • Dodatkowa przeciwwaga 900 kg • Trójsekccyjny, suwakowy rozdzielacz główny • Elektronicznie sterowany stabilizator obciążenia (ECSS) drugiej generacji • Przedni i tylny mechanizm różnicowy o zwiększonym tarciu wewnętrznym (LSD) • Blokada przekładni hydrokinetycznej • Układ kierowniczy z joystickami i integralną funkcją zmiany kierunku jazdy, 2 stopnie czułości • Chłodnica oleju • Opony 29.5 R25 L3, 4, 5 • Opony 26.5 R25 • Łyżka uniwersalna 5,3 m³ • Łyżka uniwersalna 5,6 m³ | <ul style="list-style-type: none"> • Łyżka uniwersalna (dla konfiguracji high-lift) 4,5 m³ • Łyżka uniwersalna (dla konfiguracji high-lift) 4,7 m³ • Łyżka do pryzm 5,6 m³ • Łyżka do pryzm 5,9 m³ • Łyżka do pryzm 6,0 m³ • Łyżka do pryzm 6,3 m³ • Łyżka skalna (prosta krawędź) 5,2 m³ • Łyżka skalna (prosta krawędź) 5,5 m³ • Łyżka skalna (trójkątna krawędź) 5,2 m³ • Łyżka skalna (trójkątna krawędź) 5,5 m³ • Łyżka o dużej wysokości zrzutu • Łyżka do materiałów lekkich • Łyżki specjalne | <ul style="list-style-type: none"> • Na życzenie dostępne są różnorodne systemy zębów, BOC, segmentów, system Komatsu Kmax/KVX™ i inne akcesoria firmy Komatsu • Szybkozłącze hydrauliczne • Akumulatory 180 Ah/2 × 12 V • Urządzenie do napełniania centralnego układu smarowania • Alarm cofania • Światło ostrzegawcze • Poręcz dachowa • Dodatkowe światła z przodu i z tyłu • Gniazdo 12 V • Wyposażenie do pracy w niskich temperaturach (podgrzewacz silnika i kabiny) • Filtr wstępny Turbo II • Elektroniczne zabezpieczenie przed kradzieżą • Pełne błotniki tylnych kół | <ul style="list-style-type: none"> • Główny wyłącznik akumulatorów • Gaśnica • Olej hydrauliczny ulegający biodegradacji • Specjalna kolorystyka • Wersja do pracy w warunkach korozyjnych • Wersja do przeładunku kamieni • Wersja o dużej wysokości podnoszenia z chwytakiem do drewna • Zestaw narzędzi <p>Dalsze elementy wyposażenia dostępne są na życzenie</p> |
|---|--|---|---|

KOMATSU

Komatsu Europe International NV

Mechelsesteenweg 586
B-1800 VILVOORDE (BELGIUM)
Tel. +32-2-255 24 11
Fax +32-2-252 19 81
www.komatsueurope.com

VDSS000503 01/2009

Materials and specifications are subject to change without notice.

KOMATSU is a trademark of Komatsu Ltd. Japan.